

Overzicht automatisch slotenprogramma

Pos.	Beraming	Kruk of cilinder bediend	Doormaat	Maat A	Maat B	Voorsplaat	Art.-Nr. IVANA	TYPE
Pos. 1	IVANA Meerpuntsluiting automatische	Cilinder bediend	55mm	700mm	790mm	1709mm	50771	17055A
Pos. 2	IVANA Meerpuntsluiting automatische	Cilinder bediend	55mm	915mm	790mm	1924mm	50772	19255AH
Pos. 3	IVANA Meerpuntsluiting automatische ergo	Cilinder bediend	65mm	915mm	790mm	1924mm	50566	19265EH

Overzicht sluitkommen en sluitplaten t.b.v. de automatische sloten

Beraming	Art.-Nr. IVANA
Sluitkom hoofdset exclusief sluitplaat, incl. bevestigingsbouwjes, omschrijving 22653H	50572
Sluitkom bijzetset exclusief sluitplaat, incl. bevestigingsbouwjes, omschrijving 22653B	50623
Sluitplaat met lip 24,5mm, omschrijving 22624S	50574
Sluitplaat met lip 32mm, omschrijving 22632S	50575
Sluitplaat met lip 37,5mm, omschrijving 22637S	50576
Sluitplaat met lip 48,5mm, omschrijving 22646S	50577
Sluitplaat met lip 49,5mm, omschrijving 22649S	50578
Sluitplaat met lip 51,5mm, omschrijving 22651S	50579
Bevestigingsbouwjes sluitplaat	50624

Spaanplaat Schroeven WK2

Meerpuntsluiting verschroeven met 4x40mm

Schroeven t.b.v. de sluitkommen dienen 4,5x50mm te zijn

Beschrijving

IVANA MEERPUNTSLUITINGEN AUTOMATIC PLUS AUTOMATIC ERGO

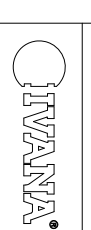

Art.-Nr.	Bestel	Unit	Unit	Unit	Unit	Unit	Unit	Unit
50771	1	1	1	1	1	1	1	1
50772	1	1	1	1	1	1	1	1
50566	1	1	1	1	1	1	1	1
50572	1	1	1	1	1	1	1	1
50623	1	1	1	1	1	1	1	1
50574	1	1	1	1	1	1	1	1
50575	1	1	1	1	1	1	1	1
50576	1	1	1	1	1	1	1	1
50577	1	1	1	1	1	1	1	1
50578	1	1	1	1	1	1	1	1
50579	1	1	1	1	1	1	1	1
50624	1	1	1	1	1	1	1	1

HL05001

Frezing in het kozijn voor sluitkom automatische schoot

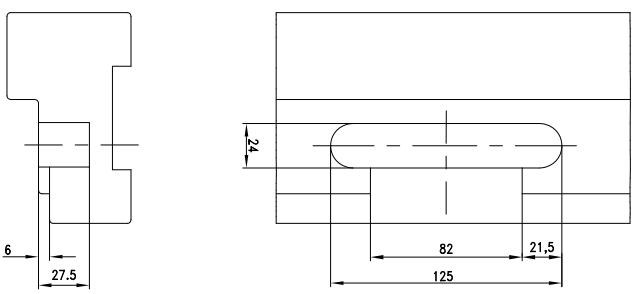

Bijzetslotkast met automatische schoot

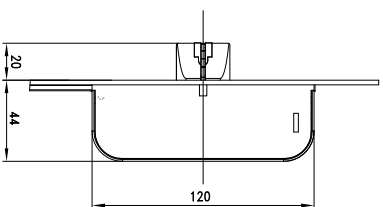

Frezing voor bijzetslotkast voor automatische schoot

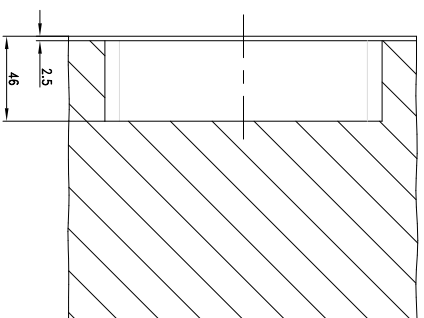

Automatische schoot

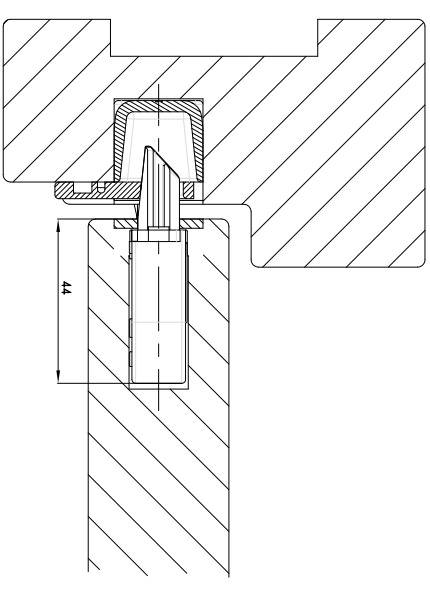

Frezing in kozijn voor sluitkom hoofdslot

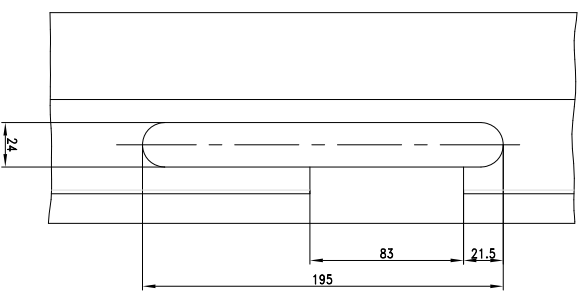

Maatvoering hoofdslotkast

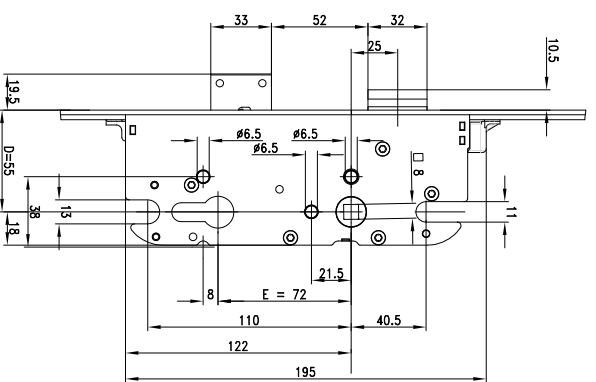

Krukgathoogte 1050mm

Frezing voor de hoofdslotkast

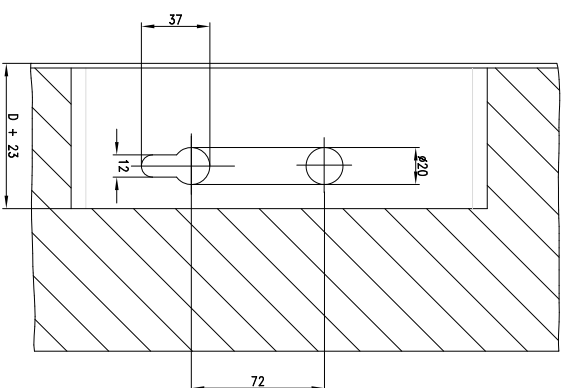

Doorsnede deur en kozijn

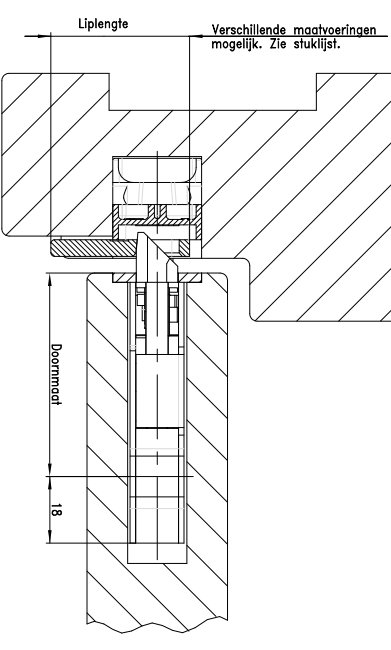

IVANNA MEERPUNTSLUITINGEN AUTOMATIC

Beschrijving		In Werk		Aantal		Mediatie	
IVANNA MEERPUNTSLUITINGEN AUTOMATIC		24.09.2013		1		H105001	
Totaal		1		1		2/3	

Frezing in het kozijn voor suurtrom automatisch

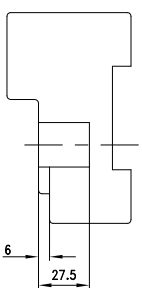
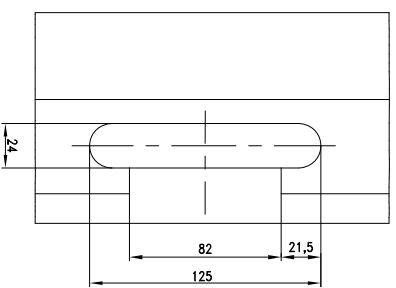

Bijzetslotkast met automatisch schoot

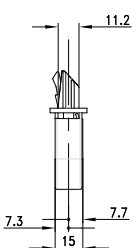
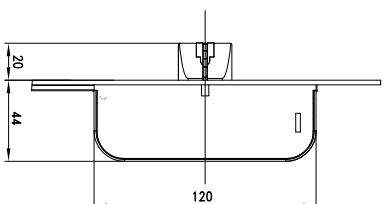

Frezing voor bijzetslotkast voor automatisch schoot

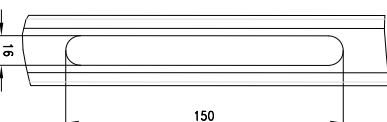
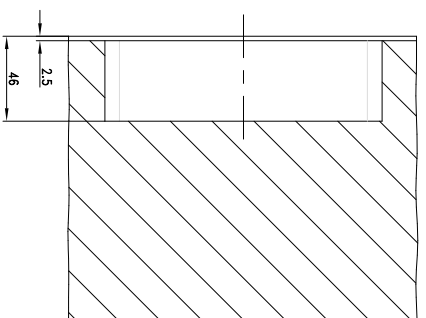

Automatisch schoot

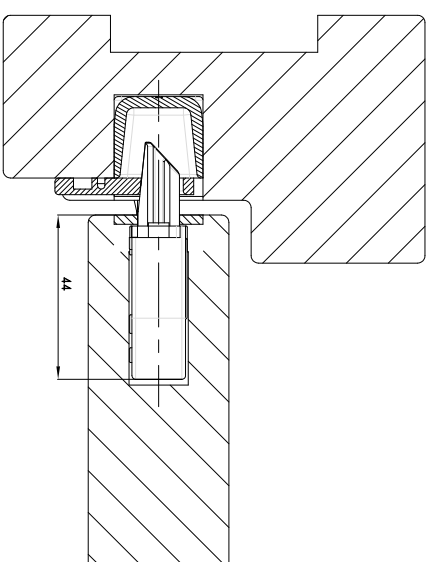

Frezing in kozijn voor suurtrom hoofdslot

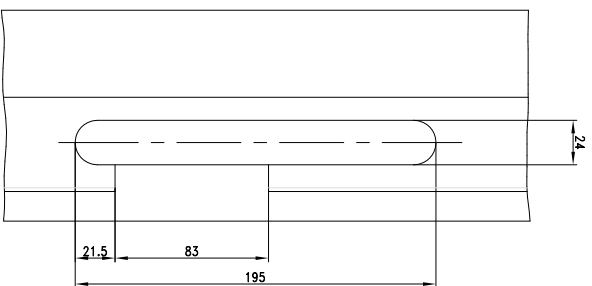

Maatvoering hoofdslotkast

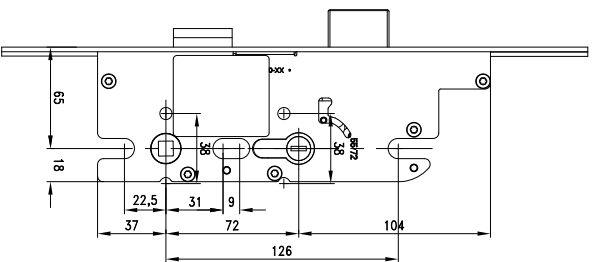

Frezing voor de Hoofdslotkast

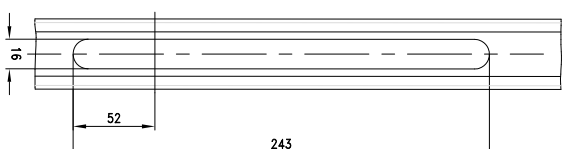
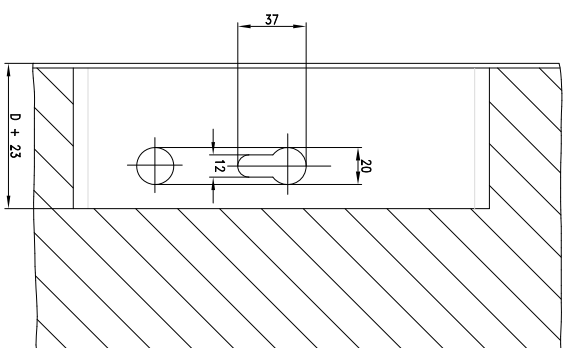

Doorsnede deur en kozijn

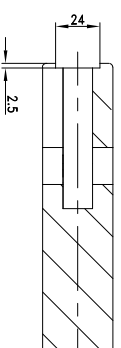
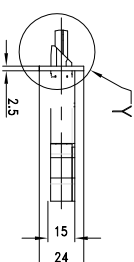
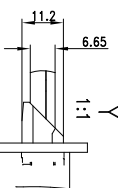
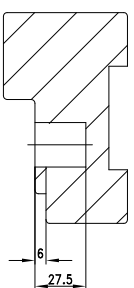
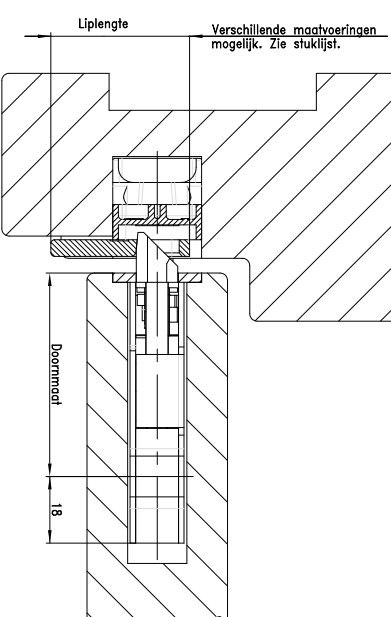

Beschrijving

IVANA MEERPUNTSLUITINGEN AUTOMATIC ERGO

IVANNA	Bestel nr.	In Work	Bestel nr.	Productie	Blad 1
	24.09.2013				3/3